



Infosessie afdeling Volwassenenonderwijs

Woensdag 28/8/2013

Agenda

- Luik aanbod en organisatie
 - Evolutie volwassenenonderwijs
 - Omkadering 2013-2014
 - Opleidingen en inschrijvingen
 - Gegevensuitwisseling via DAVINCI
 - Verificatie 2013-2014
- Luik personeel
 - Statuut Basiseducatie
 - Bekwaamheidsbewijzen
 - Verlofstelsels
 - Maatregelen n.a.v. OD 23 en HBO-decreet
 - Praktische zaken - zendingen

Inleiding

Sigrid Callebert



Agentschap voor Hoger Onderwijs,
Volwassenenonderwijs en Studietoelagen

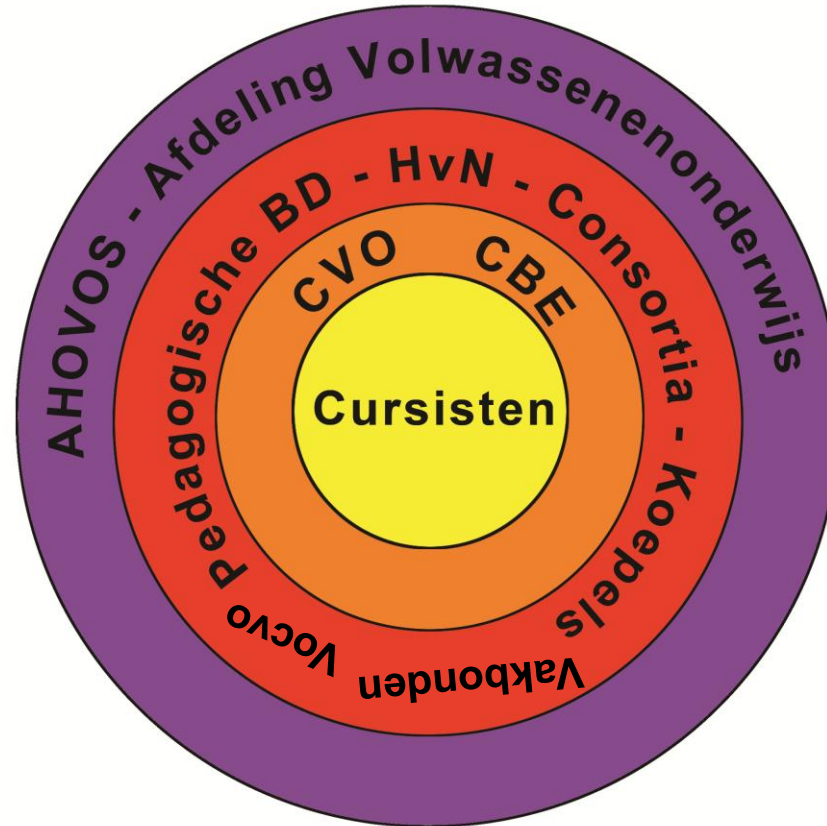

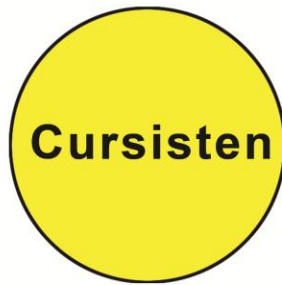

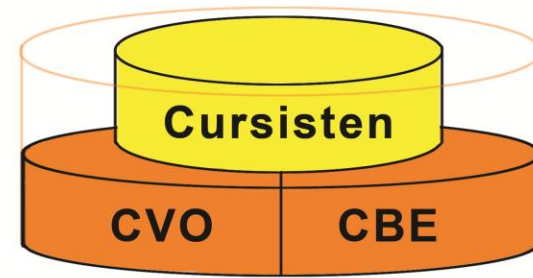
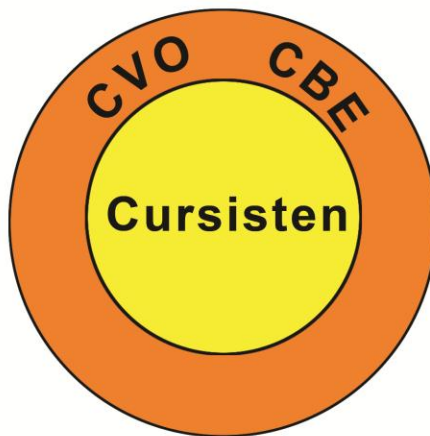

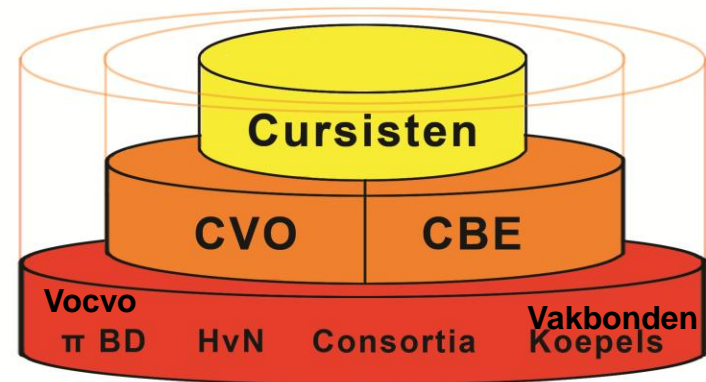
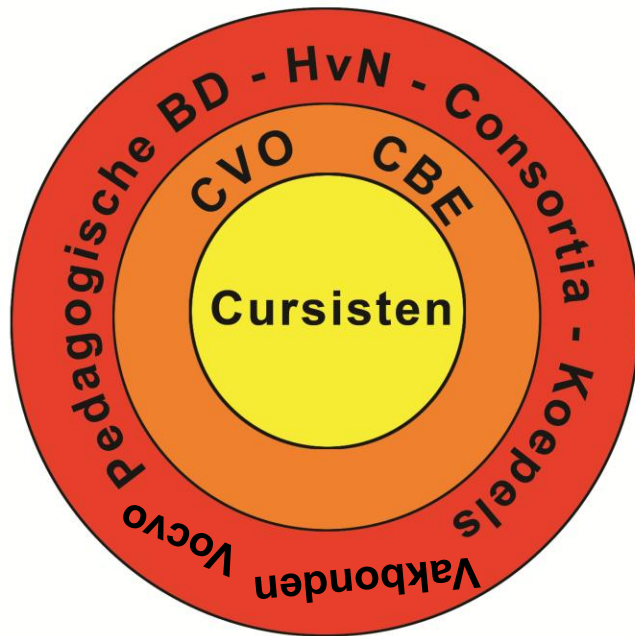

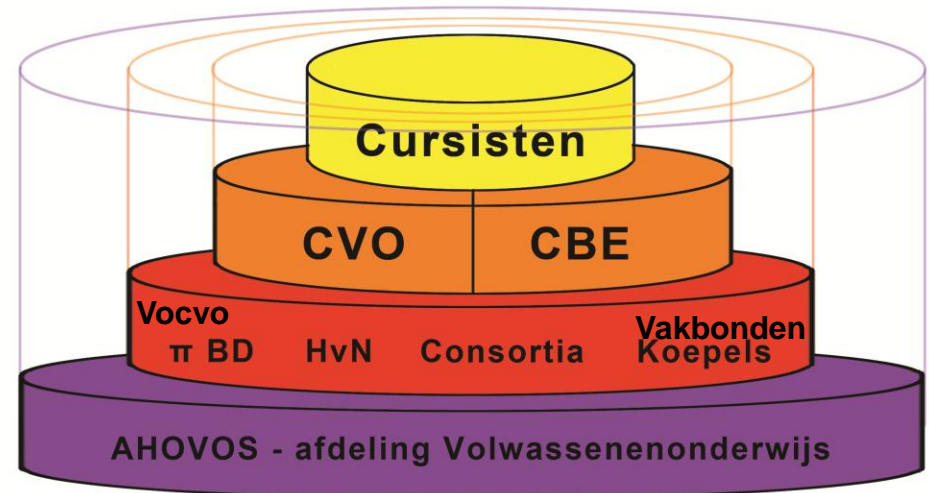
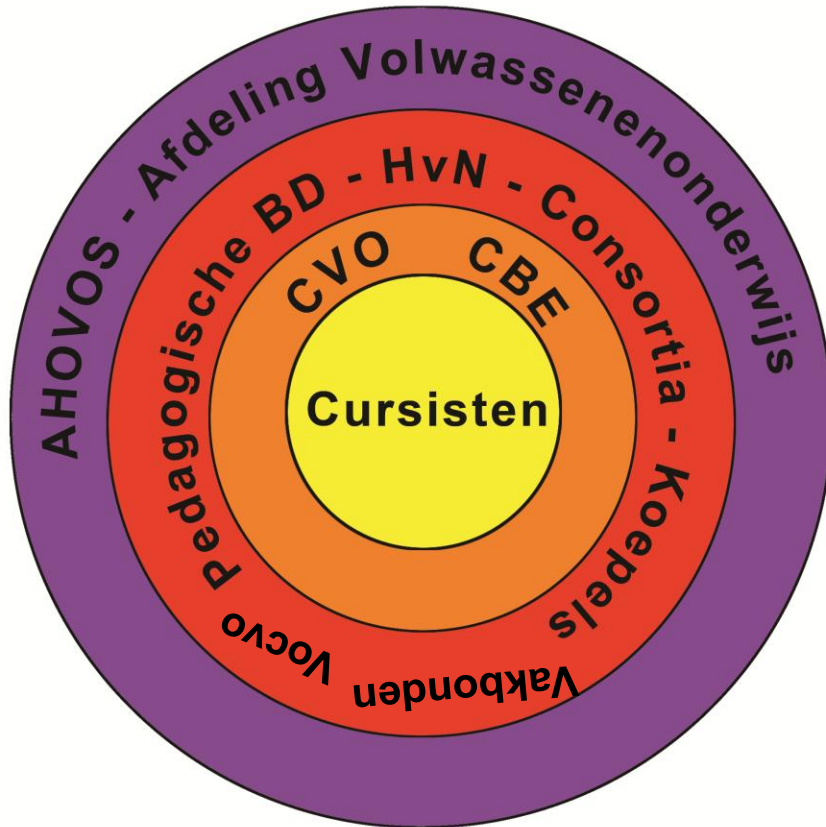

Luik aanbod en organisatie

Elke Van Assche
Evelyn Laermans
Aron De Hondt



Agentschap voor Hoger Onderwijs,
Volwassenenonderwijs en Studietoelagen

Evolutie volwassenenonderwijs en omkadering

Elke Van Assche



Agentschap voor Hoger Onderwijs,
Volwassenenonderwijs en Studietoelagen

Programma

- Profiel van de cursist
- Omkadering 2013-2014



"You're not allowed to use
the sprinkler system to keep
your audience awake."

Evolutie aantal cursisten

	Cursisten '08-'09	Cursisten '09-'10	Cursisten '10-'11	Cursisten '11-'12	Cursisten '12-'13
<u>CVO</u>	289.542	292.365	301.027	301.029	309.130
		+ 0,97%	+ 2,96%	+ 0,00%	+ 2,69%
<u>CBE</u>	/	/	39.448	39.870	38.132
				+ 1,07%	- 4,36%
TOTAAL	289.542	292.365	340.475	340.899	347.262

Evolutie LUC

	LUC '08-'09	LUC '09-'10	LUC '10-'11	LUC '11-'12	LUC '12-'13
<u>CVO</u>	44.022.837	44.200.209	45.980.251	46.735.005	47.143.567
		+ 0,40%	+ 4,03%	+ 1,64%	+ 0,87%
<u>CBE</u>	3.404.634	3.430.831	3.561.325	3.634.677	3.659.523
		+ 0,77%	+ 3,80%	+ 2,06%	+ 0,68%
TOTAAL	47.427.471	47.631.040	49.541.576	50.369.682	50.803.090

Profiel van de cursist

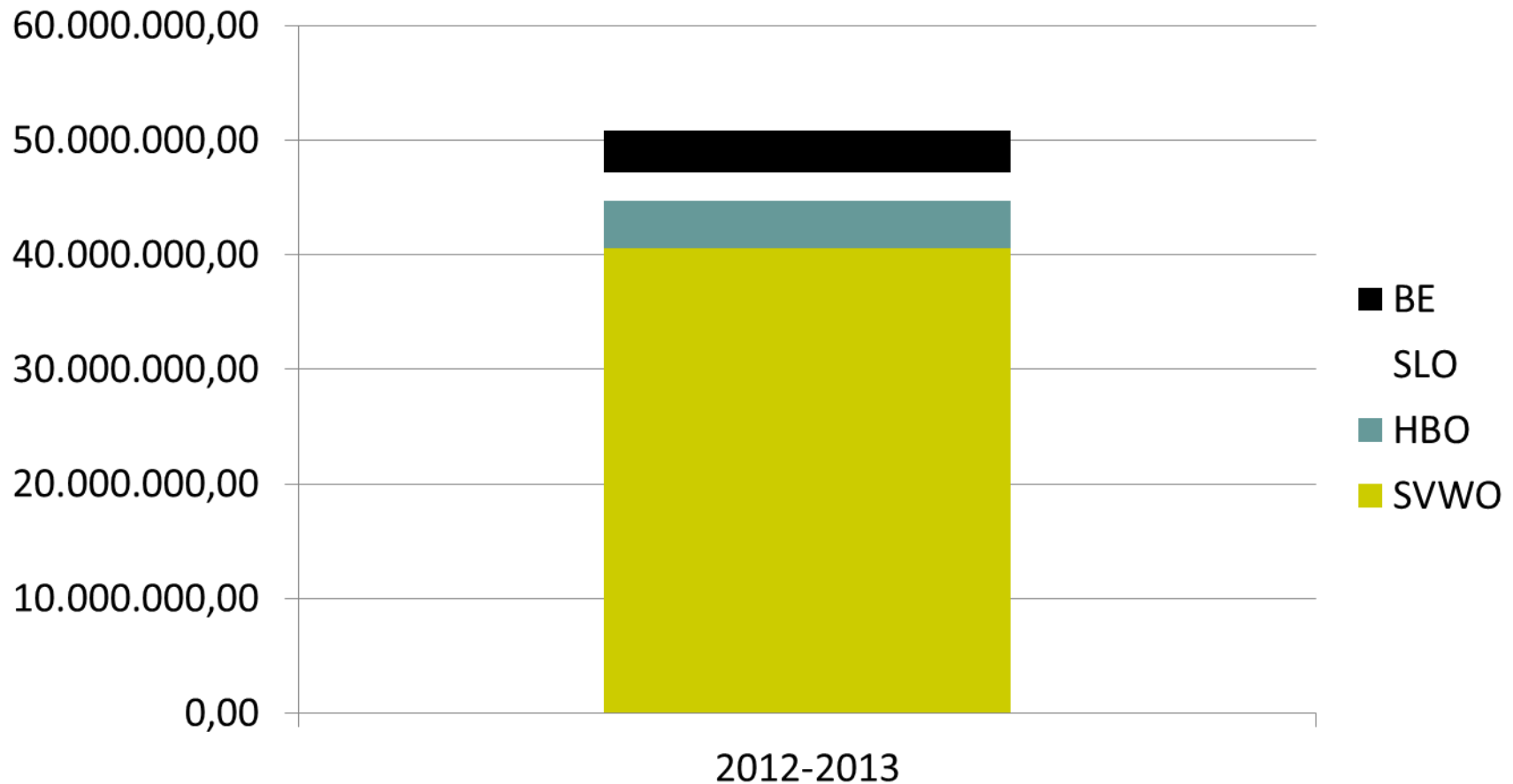

Profiel van de cursist – CVO



Agentschap voor Hoger Onderwijs,
Volwassenenonderwijs en Studietoelagen

Aantal LUC per studiegebied van 2007-2008 tot 2012-2013

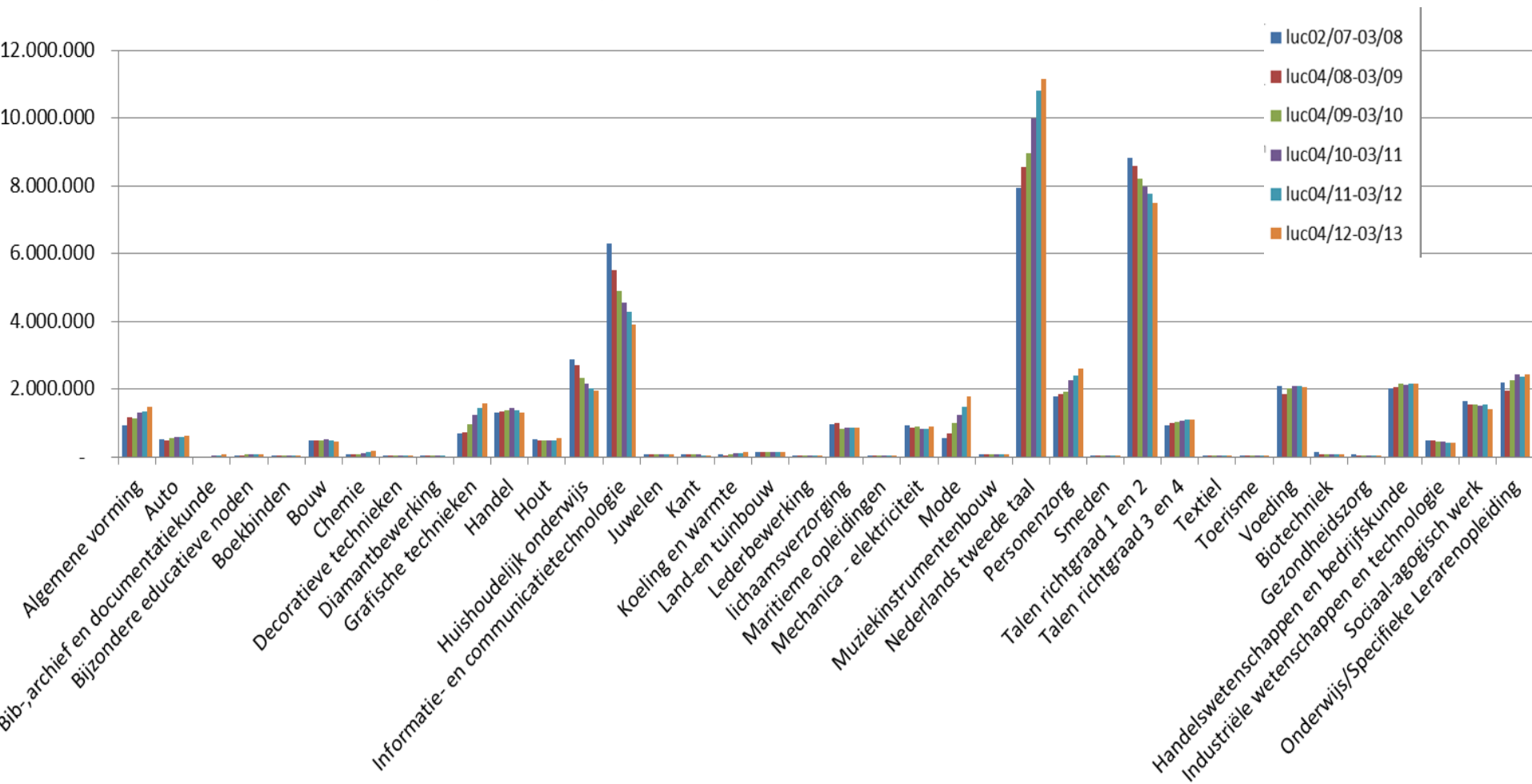

Profiel van de cursist – CBE

Aantal LUC per leergebied van 2008-2009 tot 2012-2013

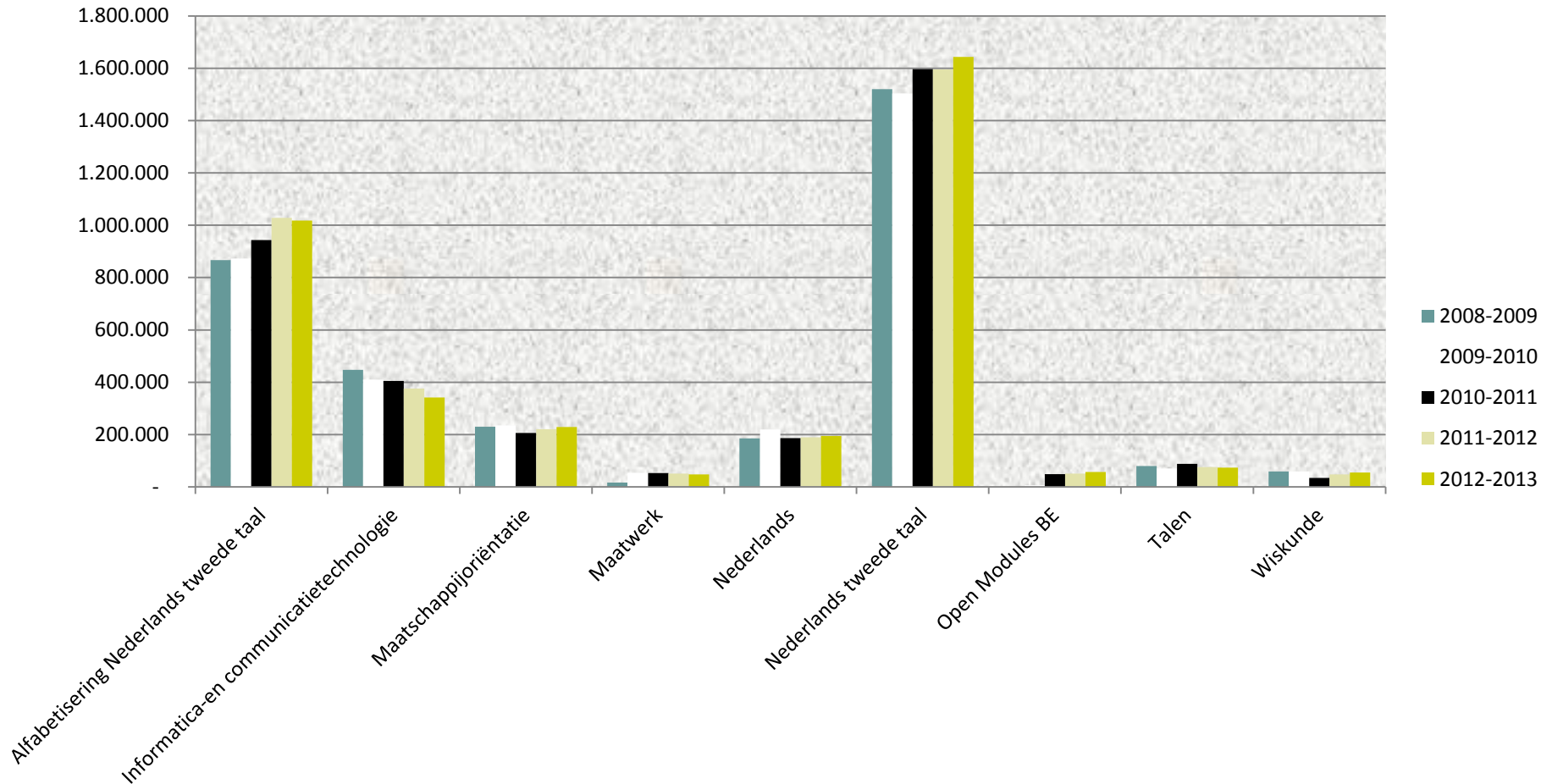

Omkadering '13-'14

- Groeिनorm voor LeU/VTE en punten
 - CVO : 0,8%
 - CBE : 2,59%
- Berekening voor de eerste keer zonder historisch forfait

Evolutie aantal toegekende LeU/VTE

	LeU/VTE '09-'10	LeU/VTE '10-'11	LeU/VTE '11-'12	LeU/VTE '12-'13	LeU/VTE '13-'14
<u>CVO</u>	3.774.205,54	3.777.579,19	3.807.799,79	3.828.423,79	3.859.051,21
		+ 0,09%	+ 0,80%	+ 0,54%	+ 0,80%
'13-'14: Toekenning van 30.627,39 extra LeU					
<u>CBE</u>	533,58	547,41	561,59	576,14	591,06
		+ 2,59%	+ 2,59%	+ 2,59%	+ 2,59%
'13-'14: Toekenning van 14,92 extra VTE					

Evolutie aantal toegekende punten

	Punten '09-'10	Punten '10-'11	Punten '11-'12	Punten '12-'13	Punten '13-'14
<u>CVO</u>	64.765	64.588	64.395	64.834	65.352
	- 0,10%	- 0,27%	- 0,30%	+ 0,68%	+ 0,80%
'13-'14: Toekenning van 518 extra punten					
<u>CBE</u>	8.157	8.369	8.582	8.794	9.021
	+ 2,60%	+ 2,60%	+ 2,55%	+ 2,47%	+ 2,58% (*)
'13-'14: Toekenning van 227 extra punten					
(*) Persoonlijke punten vallen buiten de aftopping, maar zijn wel opgenomen in dit overzicht, vandaar een kleinere toename dan 2,59%					

Controle omkadering

- De controle op de omkadering van het schooljaar '12-'13 is volop aan de gang
- Voor CVO: verzameling veel gestelde vragen

http://www.ond.vlaanderen.be/volwassenenonderwijs/directies/personneelsadministratie/faq_cvo.htm

Werkingsmiddelen – CBE

WM '09-'10	WM '10-'11	WM '11-'12	WM '12-'13	WM '13-'14
5.361.535,40	5.499.849,85	5.878.466,02	6.033.724,32	6.276.657,60
	+ 2,58%	+ 6,88%	+ 2,64%	+ 4,03% (*)
'13-'14: Toekenning van 242.933,27 EUR extra WM (*) inclusief groeinorm + index				

Werkingsmiddelen – CVO

- Ofwel via het IG, door de cursist zelf betaald
- Ofwel via de OH die optreedt via het Fonds

- Ondersteuning voor nijverheidstechnische opleidingen

Fonds inschrijvingsgelden

Voor de referentieperiode 01/04/2012 tem 31/03/2013 gelden 2 situaties:

1. 01/04/2012 – 31/12/2012:

TARIEF :	1 EUR	0,50 EUR	0,25 EUR	0 EUR
Voor CVO	0,75 EUR	0,75 EUR	0,75 EUR	0,75 EUR
Voor Fonds	0,25 EUR	-0,25 EUR	-0,50 EUR	-0,75 EUR

2. 01/01/2013 – 31/03/2013:

TARIEF :	1,15 EUR	0,60 EUR	0,30 EUR	0 EUR
Voor CVO	0,75 EUR	0,75 EUR	0,75 EUR	0,75 EUR
Voor Fonds	0,40 EUR	-0,15 EUR	-0,45 EUR	-0,75 EUR

Fonds inschrijvingsgelden – afrekening

	'11-'12	'12-'13 (*)
Te ontvangen door centra	7.055.651,65 eur	5.882.658,05 eur
Te betalen door centra	744.080,75 eur	1.601.677,15 eur
Eindsaldo	6.311.570,90 eur	4.280.980,90 eur
(*) onder voorbehoud		

Evolutie volgende schooljaren	
'12-'13	0,75eur
'13-'14	0,775eur
'14-'15	0,80eur

Evolutie vrijstellingscategorieën IG

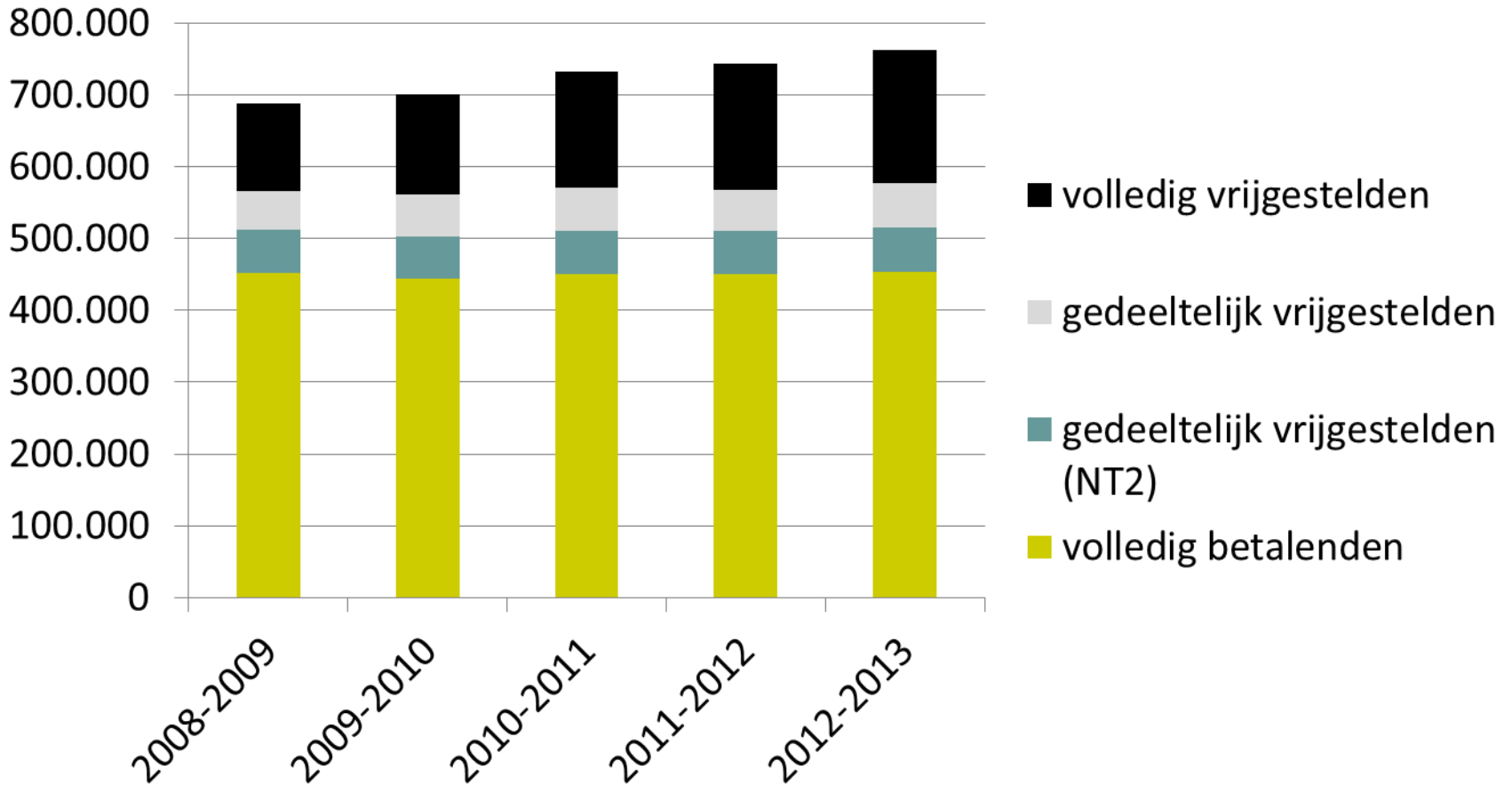

Vragen?



Agentschap voor Hoger Onderwijs,
Volwassenenonderwijs en Studietoelagen

Opleidingen en inschrijvingen

Evelyn Laermans



Agentschap voor Hoger Onderwijs,
Volwassenenonderwijs en Studietoelagen

Programma

- Opleidingen
- Gecombineerd onderwijs
- Vermindering IG gehandicapte 65+
- Afwijking op de vakantieregeling
- Betaald educatief verlof
- Opleidingscheques
- Speciale onderwijsleermiddelen



Agentschap voor Hoger Onderwijs,
Volwassenenonderwijs en Studietoelagen

Opleidingen

4 nieuwe modulaire opleidingsprofielen vanaf 1/09/2013

Contactcentermedewerker	Magazijnmedewerker
Huishoudhulp	Medewerker Reisbureau/Touroperator*

* Concordantie OB van Toerisme en Onthaal TSO3 naar Medewerker Reisbureau/Touroperator

10 bestaande modulaire opleidingsprofielen worden aangevuld met uitbreidingsmodules van 1/09/2013

Begeleider in de kinderopvang	Logistiek Assistent
Begeleid(st)er Buitenschoolse Kinderopvang	Metselaar
Begeleider-Animator voor Bejaarden	Verzorgende
Interculturele Medewerker	Werfbediener
Jeugd- en Gehandicaptenzorg	Zorgkundige

Opleidingen

Stopzetten opleidingen CVO op 31/08/2013 (Artikel 181ter decreet VWO)

Agogische bijscholing TSO3	Kunststoftechnieken TSO3
Biochemie TSO3	Maritieme opleiding dek en motoren TSO3
Diamantbewerking BSO3	Marketing en verkoopsbeleid TSO3
Grime TSO3	Restauratievakman meubelen BSO3
Handweven-kleding BSO3	Schoonheidsverzorging TSO3
Handweven-vervolmaking BSO3	Technische bijscholing voor de welzijnssector TSO3
Handweven-woning BSO3	Toerisme en onthaal TSO3
Handweven BSO3	Tuinbouw TSO3

Opleidingen

Stopzetten opleidingen CBE op 31/08/2013

ICT

Maatschappijoriëntatie – Basis functioneren op het werk

Maatschappijoriëntatie – Functioneren op het werk

Maatschappijoriëntatie – Maatschappelijk functioneren

Maatschappijoriëntatie – Maatschappelijk participeren

Maatschappijoriëntatie – Opstap TKO

Opleidingen

- Stopzetten onderwijsbevoegdheid na 5 jaar niet-inrichten
 - Artikel 64 §2 decreet VWO
 - Het bestuur van een CVO dat gedurende vijf opeenvolgende schooljaren een opleiding van het SVWO of de SLO niet georganiseerd heeft, verliest vanaf het daaropvolgende schooljaar de onderwijsbevoegdheid voor die opleiding
 - Artikel 198 decreet VWO
 - 1^e periode: niet ingericht tussen 1/09/2008 – 31/08/2013

Opleidingen

- Stopzetten OB na 5 jaar niet-inrichten
 - Communicatie op 23/08/2013
 - Overzicht van
 - regio-eigen OB voor het schooljaar 2013-2014
 - regiovreemde OB voor het schooljaar 2013 in een bepaalde VPL
 - 5 jaar niet-ingerichte regio-eigen OB
 - 5 jaar niet-ingerichte regiovreemde OB in een bepaalde VPL
 - Gelieve tegen **30/09/2013** eventuele fouten of onvolledigheden te melden. Als we tegen die datum geen reactie ontvangen, gaan we uit van de correctheid van de gegevens in DAVINCI.

Opleidingen

- Stopzetten OB na 5 jaar niet-inrichten

Coepel	Regio-eigen	Regiovreemd
GO!	578	36
OVSG	93	8
POV	165	1
Koepelloos	19	6
VOOP	42	2
VSKO	824	30
Totaal	1721	83

Gecombineerd onderwijs

- De 120%-financiering of subsidiering van modules in gecombineerd onderwijs
Voorwaarden:
 - Het voldoet aan de bepalingen van art. 28
 - Het aandeel afstandsonderwijs $\geq 25\%$
 - Aanvraag ingediend en goedkeuring van
 - Inspectie voor modules van SVWO
 - Commissie HO voor modules van HBO en SLO

Gecombineerd onderwijs

- Aanvraag indienen
 - 2 maand voor de aanvang of tegen 30/06 bij start cursus in september
 - Ingevuld [formulier](#) en protocol LOC mailen naar gegevensbeheer.volwassenenonderwijs@vlaanderen.be
 - Geen voorafgaande goedkeuring vereist om te starten

Gecombineerd onderwijs

- Aandachtspunten aanvraag
 - Formulier:
 - Per opleiding een formulier invullen
 - Modulecode invullen
 - ≠ inhoudelijke code in OP (vb. Basis Metaal: C300)
 - = DAVINCI-code (vb. Basis Metaal: 0000132)
 - Startdatum: datum van de 1^e ingerichte module
 - Vork: min en max aangeven van het aandeel afstandsonderwijs van de ingerichte module
 - Vb.: 1 module wordt 3 keer ingericht met verschillende vorken
 - ➔ 1 lijn invullen met vork die de 3 minima en maxima dekt

Gecombineerd onderwijs

- Aandachtspunten aanvraag
 - Protocol van het LOC
 - Opgesteld n.a.v. de aanvraag
 - Gehandtekend

Gecombineerd onderwijs

- Controle door inspectie / commissie HO in de loop van het schooljaar
 - Positief advies:
 - goedkeuring wordt verleend voor vijf jaar
 - vermenigvuldiging LUC met factor 1,2 op voorwaarde dat het ingericht wordt voor $\geq 25\%$
 - Negatief advies
 - geen beroepsmogelijkheid

Gecombineerd onderwijs

- Einde goedkeuringen 1/09/2008-31/08/2013
 - Goedkeuringen vielen onder de overgangsregeling = Combibonus ongeacht het min % afstandsonderwijs
 - Voor continuering is nieuwe aanvraag vereist
- Ter ondersteuning zal AHOVOS een rapport bezorgen:
 - Overzicht aflopende goedkeuringen
 - Overzicht lopende goedkeuringen
- Extra indienmoment voor hernieuwingen tot **15/10/2013**

Vermindering IG gehandicapte 65+ (update vademecum)

- Artikel 109§5 decreet VWO
- Wanneer geldt de vermindering IG van 0,30 euro per lestijd?
 - Attest arbeidsongeschiktheid $\geq 66\%$: **Neen**
 - Attest recht integratietegemoetkoming aan gehandicapten: **Neen**
 - Attest inschrijving bij VAPH: **Enkel als ondersteuning aangevraagd werd voor 65 jaar**

Vermindering IG gehandicapte 65+ (update vademecum)

- Attest vermindering verdienvermogen tot een derde of minder van wat een gezonde persoon door het uitoefenen van een beroep op de algemene arbeidsmarkt kan verdienen: **Neen**
- Attest vermindering van de zelfredzaamheid \geq zeven punten: **Ja**

Afwijking op de vakantieregeling

- [BVR 21/09/2007](#)
 - Bepaalt de aanwending van de onderwijstijd (schooljaar, vakantieperioden en -dagen)
 - Mogelijkheid tot afwijking vakantieregeling
 - Minister kan voor individuele centra op verzoek van de centrubesturen in kwestie occasioneel afwijking verlenen
 - Argumenten van eigen onderwijskundige en agogische concepten of religieuze of filosofische overtuigingen
 - Minister houdt rekening met het standpunt van het personeel zoals opgenomen in het protocol

Betaald Educatief Verlof (BEV)

- “Het recht toegekend aan werknemers uit de privésector om erkende opleidingen te volgen en om op het werk afwezig te zijn met behoud van hun loon.”
- KB 27/08/1993 => Lijst van de erkende opleidingen en uitgesloten opleidingen én modules
 - Zie website VWO bij [Cursistenadministratie](#)
 - Zie website [FOD WASO](#)

Betaald Educatief Verlof (BEV)

- Principes:
 - Opleidingen en modules van BE, HBO, SLO en sommige opleidingen en modules van SVWO
 - Modules van ≥ 32 lestijden
 - Effectief aanwezige lestijden (lestijden in afstandsonderwijs en stage tellen niet mee voor het minimum van 32 lestijden)
 - Jaarlijks plafond voor de werknemer / cursist (website [FOD WASO](#))

Betaald Educatief Verlof (BEV)

- Verloop procedure:
 - Het centrum vult per cursist en module / lineaire opl. het getuigschrift van regelmatige inschrijving in
 - Uitreiken binnen 20 dagen / 8 dagen na inschrijving
 - Het centrum vult per cursist en module / lineaire opl. het getuigschrift van nauwgezetheid in
 - per periode van 3m / per schooltrimester
 - Desnoods getuigschrift van tweede zittijd uitreiken

Opleidingscheques

- Voor elke erkende opleiding bij CVO die de werknemer (cursist) met opleidingscheques betaalt, past de Vlaamse overheid (VDAB) per cheque de helft bij.
- Lijst van erkende opleidingen is gewijzigd!
- Raadpleeg de lijst op website [VDAB](#)

Opleidingscheques

- Situatie 1: CVO heeft OC aanvaard voor modules die op de lijst staan
 - OK
- Situatie 2: CVO heeft OC aanvaard voor modules die niet meer op de lijst staan
 - CVO vult formulier ‘aanvraag tot terugbetaling van opleidingscheques voor werknemers’ in en geeft OC terug aan cursist
 - Cursist bezorgt beiden aan VDAB

Opleidingscheques

- Situatie 3: CVO heeft OC aanvaard voor modules die niet meer op de lijst staan en OC zijn reeds overgemaakt aan Edenred
 - CVO neemt best contact op met Edenred

Opleidingscheques

- Controle
 - De inspectiediensten van WSE kunnen bij alle erkende opleidingsverstrekkers de naleving van de reglementering controleren en desgevallend de erkenning intrekken.

Opleidingscheques

- Wat kan met een OC betaald worden?
 - Inschrijvingsgeld
 - Cursusmateriaal: opgenomen in de bijdragenlijst van het centrum
 - Tablets: voorwaarden gebruik OC volgens VDAB:
 - Tablet maakt onlosmakelijk deel uit van de opleiding (rechtstreekse kost als cursusmateriaal)
 - Niet als onderwerp van de opleiding

Speciale onderwijsleermiddelen (SOL)

- Hulpmiddelen die kunnen worden aangevraagd:
 - Het inschakelen van een tolk Vlaamse Gebarentaal en/of schrijftolk
 - Voor cursisten met een auditieve handicap
 - De terugbetaling van kopieën van notities van medecursisten
 - Voor cursisten met een handicap
 - Het aanpassen van lesmateriaal, zoals de omzetting in braille, vergrotende kopieën, digitale omzettingen of grootletterdruk
 - Voor cursisten met een visuele handicap

Speciale onderwijsleermiddelen (SOL)

- Aandachtspunten aanvraag
 - Deadlines respecteren
 - 1^e semester: t.e.m. 28/06/2013
 - 1^e semester: extra aanvraagperiode t.e.m. 13/09/2013
 - 2^e semester: t.e.m. 15/12/2013
 - Belangrijk om volledige dossiers in te dienen
 - Modulecode = DAVINCI-code
- Meer info: omzendbrief [VWO/2009/01](#)

Vragen?



Agentschap voor Hoger Onderwijs,
Volwassenenonderwijs en Studietoelagen

Gegevensuitwisseling cursussen en cursisten via DAVINCI

Aron De Hondt



Agentschap voor Hoger Onderwijs,
Volwassenenonderwijs en Studietoelagen

Programma

- Inleiding
- Informatiebronnen
- Registratie in DAVINCI
- Zending studiebewijzen
- Rapporten
- Communicatie
- Vragen

Inleiding

- DAVINCI = databank volwassenenonderwijs en alle bijhorende gegevensuitwisseling
- Cursus- en cursistinformatie sinds registratiemoment 1/4/13 naar DAVINCI i.p.v. naar Mainframe via WebEdison

DAVINCI - Informatiebronnen

- Informatie over registratie in DAVINCI
 - Op sharepoint
 - www.ond.vlaanderen.be/volwassenenonderwijs/directies/DAVINCI.htm#Contact
 - Analysedocumenten: bedrijfsregels
 - Op de website volwassenenonderwijs
 - Project DAVINCI: planning, SVZ, documenten, contact
 - Cursus- en cursistregistratie in DAVINCI: terminologie en richtlijnen registratie (FAQ)
 - Richtlijnen cursus- en cursistadministratie: inschrijvingsgeld en vrijstellingen (link vademecum), wettig verblijf, opstellen studiebewijzen, BEV, bewaartermijnen
 - Financiering: overdrachten, controle omkadering (3A en 3B)

DAVINCI - Informatiebronnen

- Informatie over registratie in DAVINCI
 - Omzendbrief gegevensuitwisseling: grondig aangepast
 - Edulex: vwo/2013/01 (publicatie begin september)
 - Focus ligt op de aandachtspunten / veranderingen
 - Basisinfo verwerkt in de website

Registratie in DAVINCI

- DAVINCI: gebeurtenis-georiënteerd
 - In principe geen uiterste ‘zendtermijnen’ meer: gegevens registreren wanneer ze zich voordoen

Registratie in DAVINCI

- Registratie persoon
 - Cursist identificeren: 3 gegevens volstaan: naam, voornaam en INSZ
 - DAVINCI zoekt persoon op bij Kruispuntbank Sociale Zekerheid, vervolledigt de gegevens en stelt deze ter beschikking van de centrumsoftware
 - Voor personen zonder INSZ: meer gegevens te registreren: Familiennaam, Voornaam, Geslacht, Geboortejaar/ -maand/ -dag, Domicilieland/ -postcode/ -gemeentenaam, Nationaliteit

Registratie in DAVINCI

- **Waarom INSZ?**
 - Belangrijke sleutel voor de unieke identificatie van cursisten!
 - Kruispuntbank Inburgering (KBI)
 - Leer- en ervaringsbewijzendatabank: studiebewijzen
 - Andere databanken

Registratie in DAVINCI

- Status 'Ingeschreven'
 - = de cursist en centrum hebben een inschrijvingsformulier ondertekend. Dit impliceert dat ook aan de inschrijvingsvoorwaarden voldaan is (art. 37 decreet).
 - Inschrijvingen kunnen geen datum hebben in de toekomst (hiervoor andere plaatsingsstatus)
 - Inschrijvingen kunnen niet retroactief een andere datum krijgen
 - Inschrijvingen kunnen wel na de inschrijving geregistreerd worden

Registratie in DAVINCI

- Registratiemoment (zie a-kader verificatie)
 - Aanvangs- en einddatum
 - Geven periode aan waarin de lesactiviteiten plaatsvinden
 - Nabij de eerste en laatste les
 - Registratiemoment
 - Wordt zelf door centrum/ centrumsoftware opgegeven
 - Op een derde van het minimum aantal lestijden v/d module
 - Registratiemoment bepalen bij gecombineerd onderwijs
 - Niet op basis van lesmomenten
 - $1/3^{\text{de}}$ tussen aanvangs- en einddatum van de module

Registratie in DAVINCI

● Wijzigingsmoment

- = aantal dagen na het registratiemoment tot wanneer aanpassingen door het centrum meegenomen worden in de 'foto' van de aanwezige data
- Aanpassingen van gegevens door het centrum nadien zijn mogelijk maar deze worden niet meer meegenomen in de berekening omkadering
- Voor cursussen met registratiemoment tussen 1/4/13 en 30/6/13: wijzigingsmoment van 180 dagen (te tellen vanaf het registratiemoment)
- Voor cursussen met registratiemoment vanaf 1/9/13: wijzigingsmoment van 28 dagen

Registratie in DAVINCI

- **Afgelaste cursus**
 - Vroeger: werd gewist of werd niet gewijzigd
 - Nu:
 - Afgelasting aan te duiden als status
 - Cursus dus niet verwijderen en cursisten niet als afwezig registreren
- **Afgelaste Les**
 - Zelfde principe: fouten verwijderen, anders: status aanpassen (vb. afgelasten)

Registratie in DAVINCI

- Een cursist die stopt: uitschrijven
 - Status 'Uitschrijving' voor cursist die niet meer deelneemt (ook na het registratiemoment)
- Participaties registreren
 - Enkel nog 'aanwezig', 'afwezig' en 'verantwoord afwezig' als participatiecodes
- Tip: een cursus kan cursisten bevatten van verschillende opleidingen

Registratie in DAVINCI

- Komend schooljaar niet registreren:
 - “Vrijstellingen van inhoud” (cfr. dummycursussen)
 - Gegevens over stageplaats. Dat een cursus (deels) als stage wordt georganiseerd wordt wel geregistreerd

Registratie in DAVINCI

- NT2-gegevens uitwisselen
 - Uitwisseling van basisgegevens tussen DAVINCI en de KBI (HvN, OB)
 - Aanvullende gegevens via de ‘Derde stroom’
 - Geen uitwisseling meer via de webapplicatie en webservices

Zending studiebewijzen!

- Van de referteperiode 1/4/12 tot 31/03/13: studiebewijzen nog via WebEdison naar Mainframe zenden!

Rapporten DAVINCI

- **Financieringsrapport**
 - = het vroegere CVO 2-5 en CBE 2-rapport
 - Overzicht van de financierbare cursisten
 - Automatisch wekelijks en occasioneel op aanvraag
- **Registratierapport**
 - Alle gegevens gelinkt aan een cursus die via de centrumsoftware geregistreerd werden in DAVINCI
 - Op aanvraag

Communicatie DAVINCI

- Berichten vanuit de afdeling: **Twitter**
 - @DAVINCI_VWO
 - Onbeschikbaarheden melden bij pannes
- Vragen m.b.t. DAVINCI: **SysAid**
 - <http://callebsi.sysaidit.com>
 - Vervangt 'zendingen.volwassenenonderwijs@vlaanderen.be'
 - Alleen voor vragen mbt DAVINCI!

Communicatie DAVINCI

- Dossiers en verslagen: **mailbox gegevensbeheer**
 - Gegevensbeheer.volwassenenonderwijs@vlaanderen.be
 - Rapporten: aanvraag registratie- en financieringsrapport
 - Dossiers: programmatie, combi, projecten combi, zomeraanbod, maatwerk, open modules, ...
 - Documenten 3A en 3B, overdrachten, ...
 - Verificatieverslagen
 - Aanbodbevraging NT2 (!)

Communicatie DAVINCI

- Aandachtspunten communicatie
 - Steeds instellingsnummer vermelden + duidelijke contactpersoon
 - Mailing medio oktober met vraag aanvullen en controleren gegevens

Registratie in DAVINCI: vragen?



Agentschap voor Hoger Onderwijs,
Volwassenenonderwijs en Studietoelagen



pauze

Verificatie 2013 - 2014

Aron De Hondt



Agentschap voor Hoger Onderwijs,
Volwassenenonderwijs en Studietoelagen

Programma

- Inleiding
- Wijzigingen i.f.v. DAVINCI
- Informatiebronnen
- Vragen

Inleiding

- Moderniseren verificatie 2012-2015
 - Maximaal gebruik van digitalisering
 - Minimale belasting van de centrumadministratie
 - Van pure controle naar audit
 - Samenwerken met andere overheidsdiensten

Wijzigingen i.f.v. DAVINCI

- **Vertrekpunt verificatie: data in DAVINCI**
 - Verificatie = o.a. controle op volledigheid, tijdigheid, correctheid van de uitgewisselde informatie (cfr. BVR)
 - Beschikken sneller over meer data: rapporten, benchmarking, ...
 - Onvolledige uitwisseling start schooljaar:
 - Afspraken vastleggen met de verificateur hoe de verificatie zal verlopen!
 - Cfr. wijzigingsmoment: 180 dagen voor periode 1 april-30 juni, 28 dagen voor cursussen met registratiemoment na 1/9

Wijzigingen i.f.v. DAVINCI

- BVR 22/6/2012 betr. de gegevensverstrekking (...)
 - Stelt maximale termijn voorop waarbinnen bepaalde gegevens gezonden moeten worden:
 - Gegevens over modules verplicht geregistreerd op startdatum
 - Participatiegegevens binnen 2 dagen (NT2) of 5 dagen
 - Studiebewijzen 1 maand na uitreiking
 - Controle door de verificatie
 - Inbreuken kunnen gesanctioneerd worden, maar initieel: soepele toepassing

Wijzigingen i.f.v. DAVINCI

- Registratie van de verificatiebeslissing in DAVINCI
 - Twee verificatiestatusen: ‘geverifieerd’ en ‘gelijk aan geverifieerd’
 - Registratie van ‘niet-financierbaar omwille van toelatingsvoorwaarden’ of omwille van ‘participatie’:
 - Dit gegeven wordt uitgewisseld met de centrumsoftware
 - Eventuele motivering of meer details worden opgenomen in het verificatieverslag

Wijzigingen i.f.v. DAVINCI

- Controle van de participatie
 - Participatiegegevens beschikbaar in DAVINCI
 - Drie mogelijke statussen: X, VA, A (centrumreglement)
 - Registratie participatie:
 - Tegen het eind van het eerste lesuur beschikbaar voor de verificateur
 - Op papier of elektronisch via de centrumsoftware
 - Op termijn: focus meer op het proces van de registratie van aanwezigheden

Wijzigingen i.f.v. DAVINCI

- Controle van de participatie aan gecombineerd onderwijs
 - Art. 93 decreet: cursist moet aantoonbaar participeren
 - Indien voldoende contactmomenten voor het registratiemoment (minimaal 1): participatie aan het contactmoment en stavingselementen bij twijfel
 - Indien geen contactmomenten voor registratiemoment: controle op basis stavingselementen
 - Vbdn van 'stavingselementen' = intakeformulier, planningsdoc., activiteiten- of competentierapport, rapport activiteit leerplatform, evt. gesprek met de leerkracht, enz.

Wijzigingen i.f.v. DAVINCI

- Plaats en tijdstip verificatie
 - Hoofdzetel en lesplaatsen
 - Doorheen het ganse schooljaar
 - Bijkomend schriftelijk verificatieverslag gaat ten laatste tegen het eind van de deelreferteperiode naar het centrum. Evt. beroep na dit verslag.
- Opmerking: lessenrooster i.f.v. klasbezoeken: indien data nog niet volledig uitgewisseld via DAVINCI: via mail aan de verificateur bezorgen tegen 15 oktober

Wijzigingen i.f.v. DAVINCI

- Bewaren van gegevens: op papier of elektronisch?
 - Basisprincipe: digitaal
 - Informatie moet snel en eenvoudig door de verificateur te consulteren zijn!
 - Privacywetgeving
 - Bewaartermijnen tot nader order van toepassing. Problematiek archiveren digitale data
 - Cursistendossier = contract tussen centrum en cursist: moet gehandtekend worden door beide partijen: moet 'sluitend' zijn indien digitaal

Informatiebronnen

- Website VWO

- Nieuw ADRES verificatie

- Afsprakenkader 2013-2014
 - Handleiding bij de verificatie van cursisten NT2
 - Contactgegevens van de verificateurs, per centrum

- Nieuw ADRES Cursus- en cursistregistratie in DAVINCI:

- Richtlijnen registratie van cursussen en cursisten in DAVINCI

- Verificatieverslagen: mailbox gegevensbeheer

- Gegevensbeheer.volwassenenonderwijs@vlaanderen.be

Verificatie: vragen?



Agentschap voor Hoger Onderwijs,
Volwassenenonderwijs en Studietoelagen

Personeel:

CVO: auditorium

CBE: lokaal G02



Agentschap voor Hoger Onderwijs,
Volwassenenonderwijs en Studietoelagen

Luik Personeel

Dave Bonte
Steven Van Calster (CBE)



Agentschap voor Hoger Onderwijs,
Volwassenenonderwijs en Studietoelagen

Programma

- Statuut Basiseducatie
- Bekwaamheidsbewijzen
- Verlofstelsels
- Maatregelen n.a.v. OD 23 en HBO-decreet
- Praktische zaken - zendingen

Statuut personeelsleden sector basiseducatie

<u>Personeelsleden CVO</u>	<u>Personeelsleden CBE</u>
<p>Vallen onder</p> <ul style="list-style-type: none">• Decreet rechtspositie van het Gemeenschapsonderwijs• Decreet rechtspositie van het gesubsidieerd onderwijs	<p>Sinds Decreet volwassenenonderwijs van 15 juni 2007</p> <ul style="list-style-type: none">• Derdebetalerssysteem• CODO's (Contractuelen departement onderwijs)• Eigen BVR's voor basiseducatie
<p>→ Cao III basiseducatie (nog ter ondertekening): eigen 'statuut CBE'</p> <p>→ Cao II basiseducatie: werkgroep onderzoek integratie personeelsleden CBE in DRP (onderwijsstatuut)</p>	

Statuut personeelsleden sector basiseducatie

Krachtlijnen bepalingen cao III basiseducatie

- Een apart en eenvoudig statuut voor de basiseducatie
- De centra in staat stellen een dynamisch personeelsbeleid te voeren
- Vaste benoeming mogelijk maken in door de overheid gesubsidieerde functies
- Bestaande regelgeving uit de sector basiseducatie behouden op het vlak van
 - Prestatieregeling
 - Verlofregeling
 - Vakantieregeling
 - Bezoldiging
 - Salarisschalen
- **Streefdatum: 1 september 2015**

Bekwaamheidsbewijzen

- **Uitbreiding van basisdiploma's**
 - **'Ten minste master'** uitgebreid met
 - de master, aansluitend op een master (manama)
 - de graden van gediplomeerde in de aanvullende studiën (GAS) en van gediplomeerde in de gespecialiseerde studiën (GGS)
 - **'Ten minste PBA'** wordt **'ten minste bachelor'** en omvat ook
 - bachelor, aansluitend op een bachelor (banaba)
 - academisch gerichte bachelor
 - Met ingang van 1 september 2013

Bekwaamheidsbewijzen

- **Wijziging definitie ‘Bewijs Pedagogische Bekwaamheid’ (BPB)**
 - Een aantal studiebewijzen wordt **niet langer erkend** als BPB
 - het diploma van de voortgezette lerarenopleiding zorgverbreding en remediërend leren;
 - het diploma van bachelor in het onderwijs: zorgverbreding en remediërend leren;
 - het diploma van de voortgezette studie van geaggregeerde voor het buitengewoon onderwijs;
 - het diploma van de voortgezette studie van geaggregeerde voor het buitengewoon onderwijs en remedial teaching;
 - het diploma van de voortgezette studie van remedial teacher;
 - het diploma van de voortgezette lerarenopleiding buitengewoon onderwijs;
 - het diploma van bachelor in het onderwijs: buitengewoon onderwijs;
 - het bekwaamheidsgetuigschrift tot het geven van buitengewoon onderwijs.

Bekwaamheidsbewijzen

- **Wijziging definitie Bewijs pedagogische bekwaamheid (BPB)**
 - Ingangsdatum
 - **Eerste indiensttreding** vanaf 1 september 2013 op basis van opgesomde BPB's is niet mogelijk
 - **Overgangsmaatregelen** voor personeelsleden die vóór 1 september 2013 waren aangesteld met deze diploma's

MEER INFO i.v.m. bekwaamheidsbewijzen in het volwassenenonderwijs: zie [omzendbrief VWO/2010/03 \(cvo\)](#)

Bekwaamheidsbewijzen

- **Erkenning gelijkwaardigheid buitenlands diploma**
 - Via NARIC Vlaanderen
 - Wordt vanaf 1 september 2013 **betalend**
 - Niveaugelijkwaardigheid
 - 90 euro
 - Erkenning buitenlands studiebewijs
 - Doctor: 300 euro / Hoger onderwijs: 180 euro / volwassenonderwijs: 180 euro / secundair onderwijs: 180 euro (of 90 euro) / basisonderwijs: 90 euro
 - Per aanvraag en per studiebewijs
 - Blijft **gratis** voor specifieke doelgroepen
 - Asielzoekers, vluchtelingen, leefloners, personen met werkloosheidsuitkering, ...
 - Versnelde procedure
 - Vlaamse Regering kan voorwaarden vastleggen
 - Maximumbedrag kostprijs is 500 euro

MEER INFO i.v.m. erkenning buitenlandse diploma's: zie [website NARIC Vlaanderen](#)

Bekwaamheidsbewijzen

● Nieuwe opleidingsprofielen

- Met ingang van 1 september 2013 worden opnieuw een aantal bijkomende **nieuwe opleidingsprofielen** goedgekeurd. Hiervoor werden bekwaamheidsbewijzen en salarisschalen vastgelegd.
 - Bekwaamheidsbewijzen vastgelegd op **opleidingsniveau**
 - Magazijnmedewerker
 - Bekwaamheidsbewijzen vastgelegd op **modulenniveau**
 - Contactcentermedewerker
 - Huishoudhulp
 - Medewerker reisbureau/touroperator
 - **Uitbreidingsmodules** bij reeds bestaande opleidingen
 - werfbedienaar en metselaar, begeleid(st)er buitenschoolse kinderopvang, begeleider in de kinderopvang, begeleider-animator voor bejaarden, jeugd- en gehandicaptenzorg, interculturele medewerker, logistiek assistent, verzorgende en zorgkundige
 - Terug te vinden in '[BBVWO-online](#)' onder de fictieve opleiding 'uitbreidingsmodules'

Bekwaamheidsbewijzen

- **Concordanties**

- Omwille van introductie opleidingsprofiel ‘medewerker reisbureau/touroperator’ of van opleidingsprofiel waarvoor decretaal was geregeld dat opstart kon worden uitgesteld tot 1 september 2013
- Ambtshalve concordanties
 - **Automatische overdracht** van rechten en plichten van een personeelslid in een vak naar opleiding of module
 - Worden centraal uitgevoerd door AHOVOS
 - Lijst van ambtshalve concordanties te raadplegen in bijlage 1 van [omzendbrief VWO/2010/02](#)

Bekwaamheidsbewijzen

● **Concordanties**

- Individuele concordantie
 - Per **individueel** personeelslid vast te leggen
 - Elke individuele concordantie is **persoonsgebonden en eenmalig**
 - Lijst van mogelijke individuele concordanties te raadplegen in bijlage 2 van [omzendbrief VWO/2010/02](#)
 - **Voorwaarden** waaraan **personeelslid** moet voldoen
 - Aangesteld zijn in een module of een opleiding waarvoor een definitief modulair opleidingsprofiel bestaat
 - Op 31 augustus 2013 vast benoemd zijn of tijdelijk aangesteld geweest zijn met een opdracht in het secundair volwassenenonderwijs tijdens de schooljaren 2010-2011, 2011-2012 of 2012-2013

Bekwaamheidsbewijzen

- **Concordanties**

- Individuele concordantie

- Procedure

- Formulier '[Melding individuele concordantie](#)' indienen vóór **15 september 2013** bij het werkstation
- **Beroepsprocedure** voorzien voor het personeelslid bij betwisting van een beslissing van het centrumbestuur of bij nalatigheid van het centrumbestuur

MEER INFO i.v.m. ambtshalve en individuele concordanties: zie [omzendbrief VWO/2010/02 \(cvo\)](#)

Loopbaanonderbreking



Agentschap voor Hoger Onderwijs,
Volwassenenonderwijs en Studietoelagen

- **Onbeperkte gedeeltelijke loopbaanonderbreking vanaf de leeftijd van 50/55 jaar**
 - Tot 31 augustus 2013
 - Personeelsleden met een GLBO55+ 1/5 kunnen elke 1ste september overstappen naar een halftijdse GLBO55+
 - Vanaf 1 september 2013
 - Personeelsleden met een GLBO55+ 1/5 kunnen elke 1ste september overstappen naar een halftijdse GLBO55+
 - Personeelsleden met een **halftijdse GLBO55+** kunnen elke 1ste september **overstappen** naar een **GLBO55+ 1/5**
 - Centrubestuur moet akkoord gaan

Loopbaanonderbreking

● Loopbaanonderbreking voor ouderschapsverlof

- Principe
 - Ouderschapsverlof moet voor een **aaneengesloten periode** worden opgenomen
 - Personeelslid verliest restant van niet opgenomen maanden
- Tot 31 augustus 2013
 - Een ouderschapsverlof met een vijfde kon niet volledig worden opgenomen door een tijdelijk personeelslid
- Vanaf 1 september 2013
 - Een tijdelijk personeelslid kan 20 maanden ouderschapsverlof met een vijfde opnemen indien dit personeelslid een **nieuwe aanstelling** heeft **op 1 september** van volgend schooljaar
 - Moet opnieuw een **voltijdse** aanstelling zijn!

Loopbaanonderbreking

- Loopbaanonderbreking voor ouderschapsverlof**

Einddatum aanstelling	Voltijdse aanstelling	Begindatum Aanstelling volgend schlj	Voltijdse aanstelling	Einddatum 1 ^{ste} periode LBOOV-1/5	Begindatum 2 ^{de} periode LBOOV-1/5
30/6	Ja	1/9	Ja	31/8	1/9
31/8	Ja	1/9	Ja	31/8	1/9
30/6	Ja	1/9	Nee	30/6	Niet toegestaan
30/6	Ja	15/9	Ja	31/8	Niet toegestaan

Loopbaanonderbreking

- **Vervroegd stopzetten van een loopbaanonderbreking**
 - Tot 31 augustus 2013
 - Een loopbaanonderbreking van het gewone stelsel kan vervroegd worden stopgezet omwille van uitzonderlijke familiale redenen
 - Vanaf 1 september 2013
 - Een loopbaanonderbreking van het gewone stelsel kan vervroegd worden stopgezet omwille van uitzonderlijke familiale redenen
 - Een **specifieke loopbaanonderbreking** (ouderschapsverlof, medische bijstand, palliatief verlof) kan omwille van **uitzonderlijke redenen vroegtijdig worden beëindigd**.
 - Aan te vragen aan werkstation via [standaardformulier](#).
 - Moet omstandig gemotiveerd zijn
 - Ondertekening door centrubestuur
 - Vervroegde beëindiging wordt gemeld aan RVA

Loopbaanonderbreking

● Loopbaanonderbreking medische bijstand

- Wijziging aan mogelijkheden opname LBO medische bijstand
 - Mogelijkheid tot opnemen van een **voltijdse** LBO medische bijstand voor **één week**
 - Eventueel verlengbaar met één week
 - Gaat van het krediet van 12 maanden volledige LBO medische bijstand
 - Indien langer dan twee weken: verlengbaar per maand (gewone LBO medische bijstand)
 - Voor bijstand en verzorging van **minderjarig kind**, tijdens of vlak na **hospitalisatie** als gevolg van zware ziekte
 - Te beoordelen door geneesheer
 - Toepassingsgebied
 - Bloed- of aanverwant in eerste graad van kind (of samenwonend hiermee)
 - Personeelslid dat samenwoont met zwaar ziek kind en belast is met de opvoeding
 - Anderen: zie [omzendbrief loopbaanonderbreking](#)
- Ingangsdatum: 1 september 2013

Loopbaanonderbreking

- **Omzetting periode verlof bij geen recht op loopbaanonderbreking**
 - Tot 31 augustus 2013
 - Het verlof van een personeelslid dat zijn beroepsloopbaan had onderbroken maar geen recht bleek te hebben op de LBO werd ambtshalve omgezet naar een AVP of een TBSPA
 - Vanaf 1 september 2013
 - **Alle onderbrekingen** waar **geen recht** blijkt te zijn op LBO worden omgezet naar **TBSPA**
 - Indien reeds 5 jaar TBSPA opgenomen: deze periode kan de maximumtermijn TBSPA overschrijden

MEER INFO i.v.m. loopbaanonderbreking: zie [omzendbrief PERS/2011/05](#)

Terbeschikkingstelling wegens persoonlijke aangelegenheden voorafgaand aan het rustpensioen

● Combinatie bonus met loopbaanonderbreking

- Tot 31 augustus 2013
 - Personeelsleden die een bonus opnemen kunnen op hun overige effectieve prestaties geen loopbaanonderbreking opnemen
 - Het opnemen van een 'bonus' is enkel mogelijk voor personeelsleden geboren voor 1 september 1954.
- Vanaf 1 september 2013
 - Personeelsleden met een **halftijdse bonus** of een **bonus ¼** kunnen een specifiek stelsel van loopbaanonderbreking opnemen op hun nog te presteren uren.
 - Moet een volledige loopbaanonderbreking zijn
 - Deze uren worden beschouwd als "effectief gepresteerd"

MEER INFO i.v.m. de terbeschikkingstelling voorafgaand aan het rustpensioen: zie [omzendbrief PERS/2013/01](#)

Adoptieverlof

- **Wijziging aanvang van het opvangverlof met het oog op adoptie**
 - Tot 31 augustus 2013
 - Binnen een periode van twee maanden volgend op de datum waarop het kind effectief in het gezin wordt opgenomen
 - Vanaf 1 september 2013
 - Binnen een periode van **vier maanden** volgend op de datum waarop het kind effectief in het gezin wordt opgenomen

MEER INFO i.v.m. het opvangverlof met het oog op adoptie en pleegvoogdij: zie [omzendbrief PERS/2011/03](#)

Verlof tijdelijk andere opdracht (VTAO)

- **Verlof TAO naar hoger onderwijs en integratiekader**
 - Integratie academische hogeschoolopleidingen in universiteit
 - Met ingang van 1 oktober 2013.
 - Universiteit wordt juridische werkgever van personeelsleden uit deze opleidingen
 - Gevolgen voor verlof tijdelijk andere opdracht
 - Vandaag: mogelijk om vanuit vast benoemde opdracht in CVO tijdelijk een ambt uit te oefenen aan hogeschool via VTAO.
 - **Opleidingen die geïntegreerd worden in universiteit: aanstelling via TAO is niet langer mogelijk.**
 - Voor andere opleidingen aan hogeschool: geen wijzigingen!

MEER INFO i.v.m. het verlof tijdelijk andere opdracht: zie [omzendbrief 13AC/GDH/SH/js](#)

Staking

- **Maatregelen te treffen bij staking - procedures**

- De twee vorige omzendbrieven met betrekking tot staking werden opgeheven
- **Nieuwe procedure** met ingang van 1 september 2013
 - RL-2 dienstonderbreking **code 045** te zenden **vóór 12u**
 - **Afschaffing** van het formulier model A
 - **Afschaffing** van het formulier model B
 - Indien de instelling op dag van staking niet elektronisch kan communiceren: opsturen elektronisch formulier ([bijlage 1 bij omzendbrief](#)) via mail naar stakingsmelding.scholen@vlaanderen.be

MEER INFO i.v.m. maatregelen te treffen bij staking: zie [omzendbrief PERS/2013/02](#)

Auteursrechten

- **Opname regeling auteursrechten in decreten rechtspositie**
 - Algemeen Reglement van het personeel van het katholiek volwassenenonderwijs bevatte reeds bepalingen over auteursrechten
 - Wordt met ingang van 1 september 2013 algemeen ingeschreven in de **decreten rechtspositie**
 - Het personeelslid dat in uitvoering van zijn aanstelling werken tot stand brengt die vallen binnen het toepassingsgebied van zijn ambt of opdracht, **behoudt** alle **morele rechten** op die werken en draagt zijn **vermogensrechten** over aan het **schoolbestuur**.

MEER INFO: zie [Decreet rechtspositie gemeenschapsonderwijs](#) (artikel 12novies) en [Decreet rechtspositie gesubsidieerd onderwijs](#) (artikel 17octies)

TBS ambtsontheffing

- **Opheffing TBS ambtsontheffing**

- Sinds 1 september 2012 was het niet meer mogelijk voor een inrichtende macht om een terbeschikkingstelling wegens ambtsontheffing uit te spreken (opschorting artikelen DRP)
- Met ingang van 1 september 2013: **definitieve opheffing** bepalingen **TBS ambtsontheffing** uit de decreten rechtspositie
 - Nieuwe TBS ambtsontheffing uitspreken niet langer mogelijk
 - Personeelsleden die in TBS ambtsontheffing zijn, blijven in deze toestand
 - Is omkeerbaar !
 - Uren worden niet vacant tijdens duur TBS ambtsontheffing

Maatregelen in het kader van het HBO-decreet

- **Tijdelijke benoemingsstop in het ambt van lector**
 - Tijdelijke beperking vaste benoeming geldt voor ambt van lector in een HBO5-opleiding
 - Met ingang van 1 januari 2014
 - Geldt tot op het ogenblik dat HBO5-opleiding is omgevormd
 - Tot zolang niet hervormd, is er ook geen mogelijkheid tot vacantverklaring van betrekkingen
 - Uitzonderingen
 - Personeelsleden die de leeftijd van 55 jaar hebben bereikt
 - In vacante betrekking
 - Voldoet aan voorwaarden vaste benoeming
 - Niet voor betrekkingen in SLO
 - Niet voor betrekkingen van het ondersteunend- en bestuurspersoneel

Maatregelen in het kader van het HBO-decreet

● Verder uit te werken maatregelen

- Overgangsmaatregelen salarisschaal directeur HBO5
 - Behoud van aandeel salaris HBO5 tot het salaris in de schaal van directeur SVWO op zelfde hoogte komt
 - Met ingang van 1 september 2014
- Professionaliseringstrajecten na omvorming HBO5-opleiding
 - Personeelsleden blijven tewerkgesteld in HBO5-opleiding
 - In uitzonderlijke geval dat vast benoemd personeelslid onvoldoende competenties heeft voor hervormde opleiding: professionaliseringstraject
 - Personeelslid komt TBSOB
 - Maximumduur 2 jaar
 - Met ingang van 1 september 2014

MEER INFO i.v.m. nieuw HBO-decreet: zie [infosessie HBO5 in Vlaanderen](#) (juni 2013)

Vereiste taalkennis onderwijspersoneel

- **Richtgraden 3 en 4 opleiding NT2 (niveau B2 en C1 ERK)**

- Indien een personeelslid zijn kennis van het Nederlands op niveau B2 of C1 wil aantonen via een opleiding in een CVO, dan dient het personeelslid de **volledige opleiding** (mondelijke + schriftelijke vaardigheden) af te ronden van richtgraad 3 en/of richtgraad 4

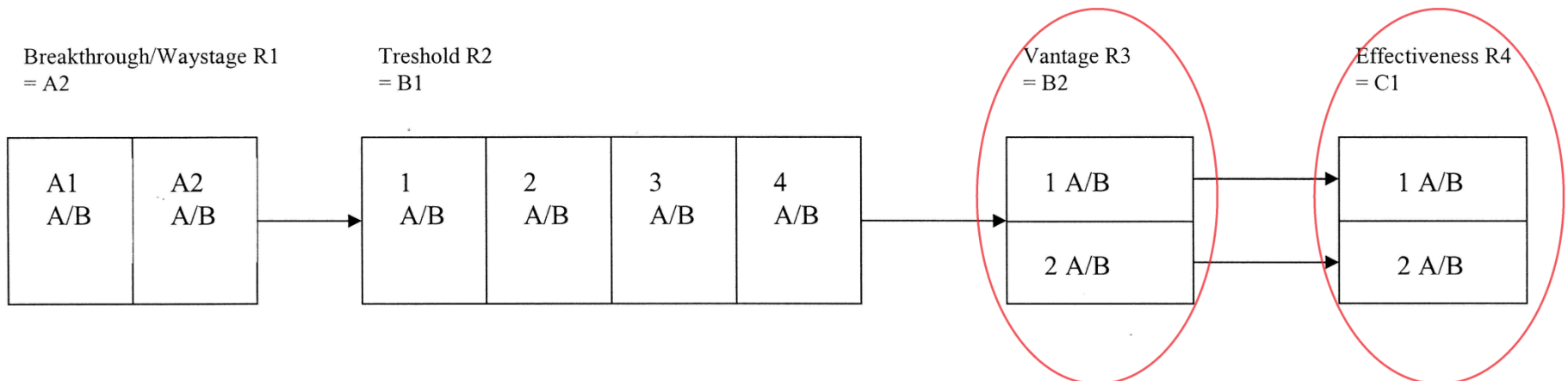

MEER INFO i.v.m. de taalvoorwaarden voor het onderwijspersoneel: zie [omzendbrief PERS/2010/01](#)

Afhandeling pensioendossiers

- **Volgorde van afhandeling pensioendossiers**
 - Pensioen wegens ziekte
 - Risicodossiers TBS voorafgaand aan het rustpensioen
 - Effectieve aanvragen pensioen
 - TBS voorafgaand aan het rustpensioen
 - Laattijdige effectieve pensioenaanvragen
 - Capelodossiers andere onderwijsniveaus (met aanvulling VWO)
 - Capelodossiers andere openbare diensten (met aanvulling VWO)
 - Ramingen geboortjaar 1954 - 1955

Zendingen personeel – code 972

- **Aanvullende financiering/subsidiëring projecten gecombineerd onderwijs**

Centrum	Opleiding	317/417
PCVO Maasland	Aanvullende Algemene Vorming	317
CVO Heusden-Zolder	Netwerktechnicus	317
CVO VIVO	Secretariaatsmedewerker & boekhoudkundig bediende	317
CVO De Avondschool	Aanvullende Algemene Vorming	317
CVO VTI Brugge	Aanvullende Algemene Vorming	317
CVO De Oranjerie	Aanvullende Algemene Vorming	317
CVO Elishout	Hotel- en cateringmanagement	417

Zendingen personeel – nieuwe code coördinatie-uren

- **Zenden van coördinatie-uren**

- Tot 31 augustus 2013
 - Zending coördinatie-uren via code 886
- Vanaf 1 september 2013
 - Zending van coördinatie-uren onderwijsopdracht via **code 886**
 - Zending van coördinatie-uren andere dan onderwijsopdracht via **code 977**
- Coördinatie-uren andere dan een onderwijsopdracht zijn beperkt tot 3% van de leraarsuren, tenzij akkoord over afwijking in het LOC

Vormingssessies personeelsregelgeving 2013-2014

● **Indicatief programma**

- Sessie 'Wegwijs in de personeelsregelgeving VWO'
 - Voor beginnende administratief medewerkers
 - November/december 2013
- Sessie 'Ziekteverlof'
 - Maart/april/mei 2014
- Sessie 'TBSOB (algemeen) en TBSOB in kader van HBO-decreet'
 - Mei/juni 2014

MEER INFO: wordt verder aangekondigd via mail, [startpagina volwassenenonderwijs](#), [schooldirect](#), ...

Contactadressen

- Het telefoonnummer van uw contactpersoon is terug te vinden op [Startpagina volwassenenonderwijs](#)
- Contact opnemen via mail met het werkstation doet u via personeel.volwassenenonderwijs@vlaanderen.be
 - Vermeld steeds het instellingsnummer in het onderwerp van de mail!
- Opsturen van documenten via het scanadres documenten.onderwijspersoneel@ond.vlaanderen.be
 - Steeds het stamboeknummer van het personeelslid vermelden in het onderwerp van de mail!

Personeel: vragen?



Agentschap voor Hoger Onderwijs,
Volwassenenonderwijs en Studietoelagen